

---

# BRICCOLE

# WOOD  
SOUL

FIVE  
SIZES

4  
COLORS

PORCELAIN STONEWARE

MADE IN ITALY

  
**CERCOM**<sup>®</sup>

Design your life





Un look legno intensamente naturale,  
dall'**estetica complessa** sia a livello  
cromatico che grafico //  
Ampie sfumature, vene sottili più  
o meno contrastate e piccoli nodi  
caratterizzano un'**essenza rustica** e  
insieme **elegante** //

An intensely natural wood  
look, with an **intricate  
aesthetic** both in terms of  
colour and pattern //  
Rich in nuances, thick as  
well delicate contrasting  
grain and small knots char-  
acterize an **essence** that is  
both **rustic** and **elegant** //.

Ein intensiv natürlicher  
Holzlook mit einer sowohl  
farblich als auch grafisch  
**komplexen Optik** //  
Breit gefächerte Farbnuancen,  
mehr oder weniger im Kontrast  
stehende dünne Maserungen  
und kleine Knorren zeichnen  
eine **rustikale** und zugleich  
**elegante** Essenz aus //.

Un look bois intensément  
naturel, à l'**esthétique  
complexe** tant au niveau  
chromatique que graphique //  
De larges nuances, de fines  
veines plus ou moins contra-  
stées et de petits nœuds ca-  
ractérisent une **essence à la  
fois rustique** et **élégante** //

Очень естественный эффект  
дерева обладает **сложной  
эстетикой** как на уровне  
цвета, так и графики //  
Выразительные оттенки,  
тонкий рисунок дерева  
с более или менее  
контрастными прожилками и  
маленькие сучки позволяют  
получить **рустичный** и  
вместе с тем **элегантный  
эффект** //.



# INTO THE SOUL  
# BRICCOLE

Briccole esprime l'essenza di un **legno plasmato dal tempo** e dagli elementi // La lunga stagionatura in ambienti salmastri ne asciuga la fibratura, che la ceramica riproduce con un **realismo eccezionale** //

Briccole conveys the essence of a **wood shaped by time** and the elements // The lengthy aging process that takes place in brackish environments dries the grain, which is reproduced in the ceramic in an **exceptionally realistic** manner //

Briccole exprime l'essence d'un **bois façonné par le temps** et les éléments // La longue maturation en milieux saumâtres assèche les fibres, que la céramique reproduit avec un **réalisme exceptionnel** //

Briccole drückt die Essenz eines **von der Zeit** und den Elementen **geprägten Holzes** aus // Die lange Ablagerung in salzhaltiger Umgebung trocknet die Fasern, die von der Keramik **naturgetreu** nachgebildet werden //

Briccole является выражением **дерева, которое сотворило время** и другие элементы стихии // Длительная выдержка в среде с высокой соленостью подчеркивает волокна дерева, которые керамика воспроизводит с **поразительной реалистичностью** //





## # CREATIVE SURFACES

I **cinque formati** consentono pose eleganti e accoglienti per contesti residenziali e commerciali //  
Lo spessore 19 mm estende **calore e naturalità** del look legno anche alle pavimentazioni **outdoor** //

The **five sizes** allow for elegant and cosy installation layouts for use in residential and commercial contexts //  
The 19-mm-thick version extends the **warmth and naturalness** of the wood look tile to outdoor floors as well //

Les **cinq formats** permettent des poses élégantes et accueillantes pour les contextes résidentiels et tertiaires //  
L'épaisseur de 19 mm apporte le côté **chaleureux et naturel** du look bois également aux sols extérieurs //

Die **fünf Formate** zaubern elegante und einladende Verlegungen für Wohn- und Geschäftsräume herbei //  
Die 19 mm Stärke dehnt die **Wärme und Natürlichkeit** des Holzlooks auch auf Fußböden im Außenbereich aus //

**Пять форматов** позволяют выполнять элегантную и уютную укладку в жилых или коммерческих объектах //  
Толщина 19 мм позволяет вынести **тепло и эффект натуральности** дерева даже на наружные полы вне помещений //



# RANGE  
DETAILS

FIVE  
SIZES

TWO  
FINISHINGS

30x120  
12"x48"  
19MM

30x120  
12"x48"

20x180  
8"x72"

20x120  
8"x48"

20x120 R11  
8"x48"

15x60  
6"x24"

60x60 INTARSIO  
24"x24"

NAT

R11

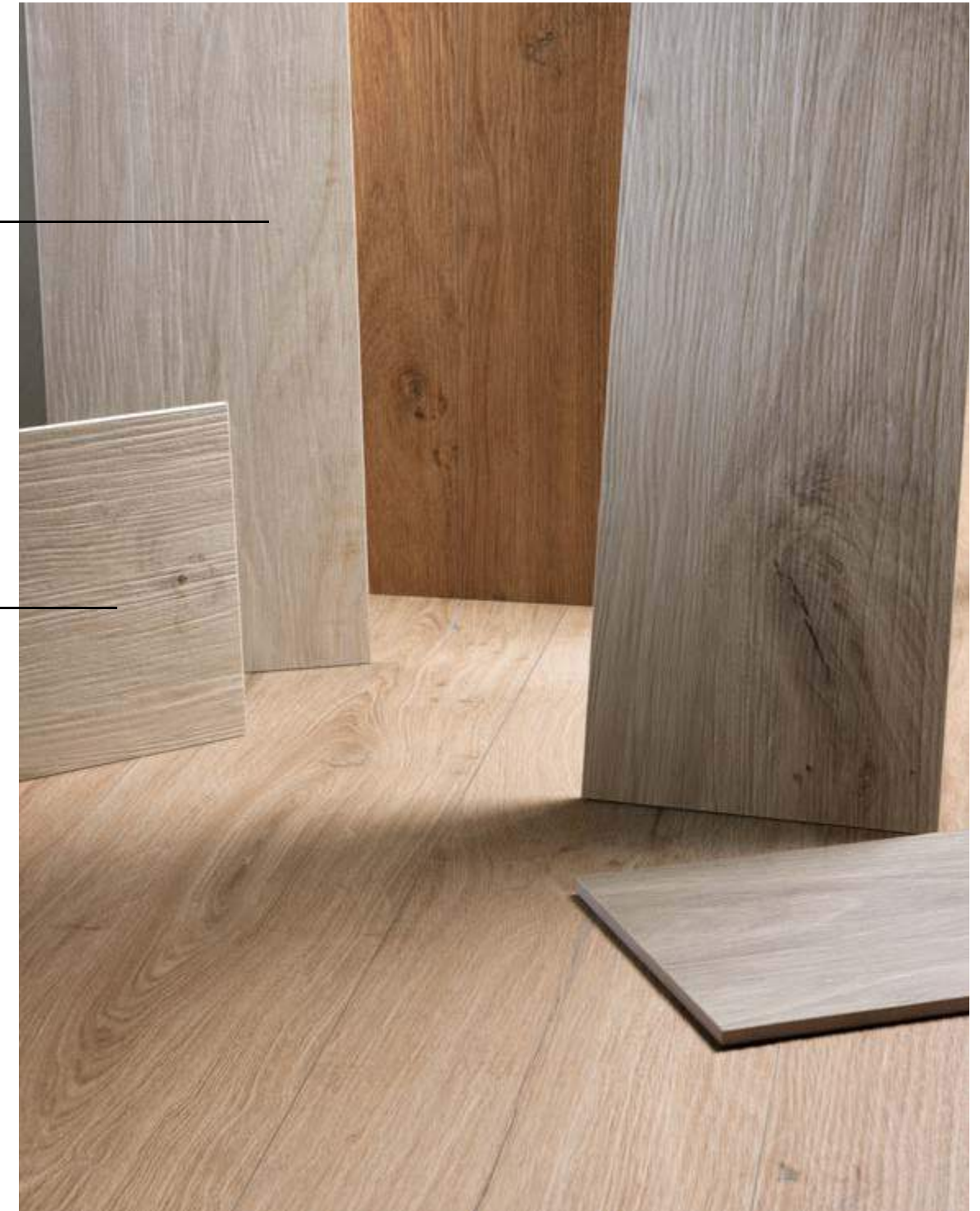

# RANGE  
# DETAILS

**4**  
COLORS

COMMERCIAL



RESIDENTIAL



AMBRA

AVORIO

MIELE

TORTORA



8,5 mm  
R10

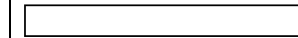

20x180

8"x72"

9,5 mm  
R10



30x120

12"x48"

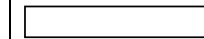

20x120

8"x48"

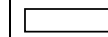

15x60

6"x24"

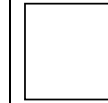

INTARSIO  
60x60

24"x24"

9,5 mm  
R11

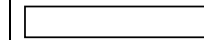

20x120

8"x48"

19 mm  
R11



30x120

12"x48"

	AMBRA	AVORIO	MIELE	TORTORA
8,5 mm R10 (20x180)	✓	✓	✓	✓
9,5 mm R10 (30x120)	✓	✓	✓	✓
9,5 mm R10 (20x120)	✓	✓	✓	✓
9,5 mm R10 (15x60)	✓	✓	✓	✓
9,5 mm R10 (INTARSIO 60x60)	✓	✓	✓	✓
9,5 mm R11 (20x120)	✓		✓	✓
19 mm R11 (30x120)	✓		✓	✓



# INTO THE SOLUTIONS

**4 colori, 5 formati, 2 finiture** e la versione in **19 mm** fanno di Briccole una collezione all'altezza di ogni progetto abitativo // Le superfici disponibili offrono soluzioni **pratiche** dall'estetica **raffinata** //

**4 colours, 5 sizes, 2 finishes** and the **19-mm** version make Briccole a collection equal to any housing project // The available surfaces provide **practical** solutions featuring an **exquisite** aesthetic //

**4 couleurs, 5 formats, 2 finitions** et la version en **19 mm** d'épaisseur font de Briccole une collection digne de tout projet d'habitation // Les surfaces proposées offrent des solutions **pratiques** et à l'esthétique **raffinée** //

**4 Farben, 5 Formate, 2 Finishes** und die Version **19 mm** machen aus Briccole eine Kollektion, die jedem Wohnprojekt absolut gerecht wird // Die verfügbaren Oberflächen bieten **praktische** Lösungen und dazu eine **edle** Optik //

**4 цвета, 5 форматов, 2 отделки** и версия толщиной **19 мм** превращают Briccole в такую коллекцию, которая позволит успешно реализовать любой жилой проект // Предлагаемые поверхности позволяют получать **практичные** решения с **изысканной** эстетикой //





# APPLICATIONS  
# GALLERIES

A // HOME GALLERY



39 LIVING  
AVORIO



42 KITCHEN  
AVORIO/TORTORA



32 BATHROOM  
MIELE



50 BATHROOM  
TORTORA



24 BEDROOM  
MIELE

B // GARDEN GALLERY



14 VILLA  
AMBRA



20 PORTICO  
MIELE/AMBRA



46 BISTROT  
TORTORA

C // CONTRACT GALLERY



34 MEETING ROOM  
AVORIO



29 OFFICE  
MIELE



**B // GARDEN VILLA  
AMBRA**

floor out  
AMBRA R11 19MM 30x120 . 12"x48" RETT  
AMBRA PEZZI SPECIALI R11 19MM

floor in  
AMBRA 30x120 . 12"x48" RETT  
AMBRA PEZZI SPECIALI

#3D  
VEINS





floor in  
**AMBRA** 30x120 . 12"x48" RETT  
**AMBRA PEZZI SPECIALI**

I **pezzi speciali**  
danno **continuità** visiva  
ai vari ambienti //  
Il catalogo della  
**collezione** è arricchito  
dal battiscopa  
e da **due** tipologie  
di **gradoni** //

**Trim pieces** bestow visual  
**continuity** to the various  
environments //  
The catalogue of the  
**collection** is further  
enhanced by a skirting  
board and by **two** types of  
**treads** //

Les **pièces spéciales** donnent  
une **continuité** visuelle aux  
différents espaces //  
Le catalogue de la **collection**  
comprend également une  
plinthe et **deux** types de  
**grandes marches** //  
Amaranto fügt sich bedeutsam  
in die **minimalistischer**  
angehauchten Räume ein //

Die **Spezialstücke** verleihen  
den verschiedenen Räumen  
visuelle **Kontinuität** //  
Der Katalog der **Kollektion**  
wird durch die Sockelleiste und  
**zwei** verschiedenen **Stufen**  
ergänzt //

**Специальные изделия**  
наделяют различные  
помещения визуальной  
**непрерывностью** //  
Каталог этой **коллекции**  
дополнен плинтусом и  
**двумя** типами **ступеней** //



floor

AMBRA 20x180 . 8"x72" RETT





**A // HOME PORTICO  
MIELE + AMBRA**

floor in  
**SOAP STONE WHITE** 60x120 . 24"x48" RETT  
wall in  
**AMBRA** 30x120 . 12"x48" RETT

floor out  
**MIELE R11** 20x120 . 8"x48" RETT  
**MIELE R11 19MM** 30x120 . 12"x48" RETT  
wall out  
**MIELE** 30x120 . 12"x48" RETT  
**SOAP STONE WHITE** 120x120 . 48"x48" RETT

#MODERN  
LOOK





wall  
**AMBRA** 30x120 . 12"x48" RETT

floor  
**MIELE** 20x120 . 8"x48" RETT

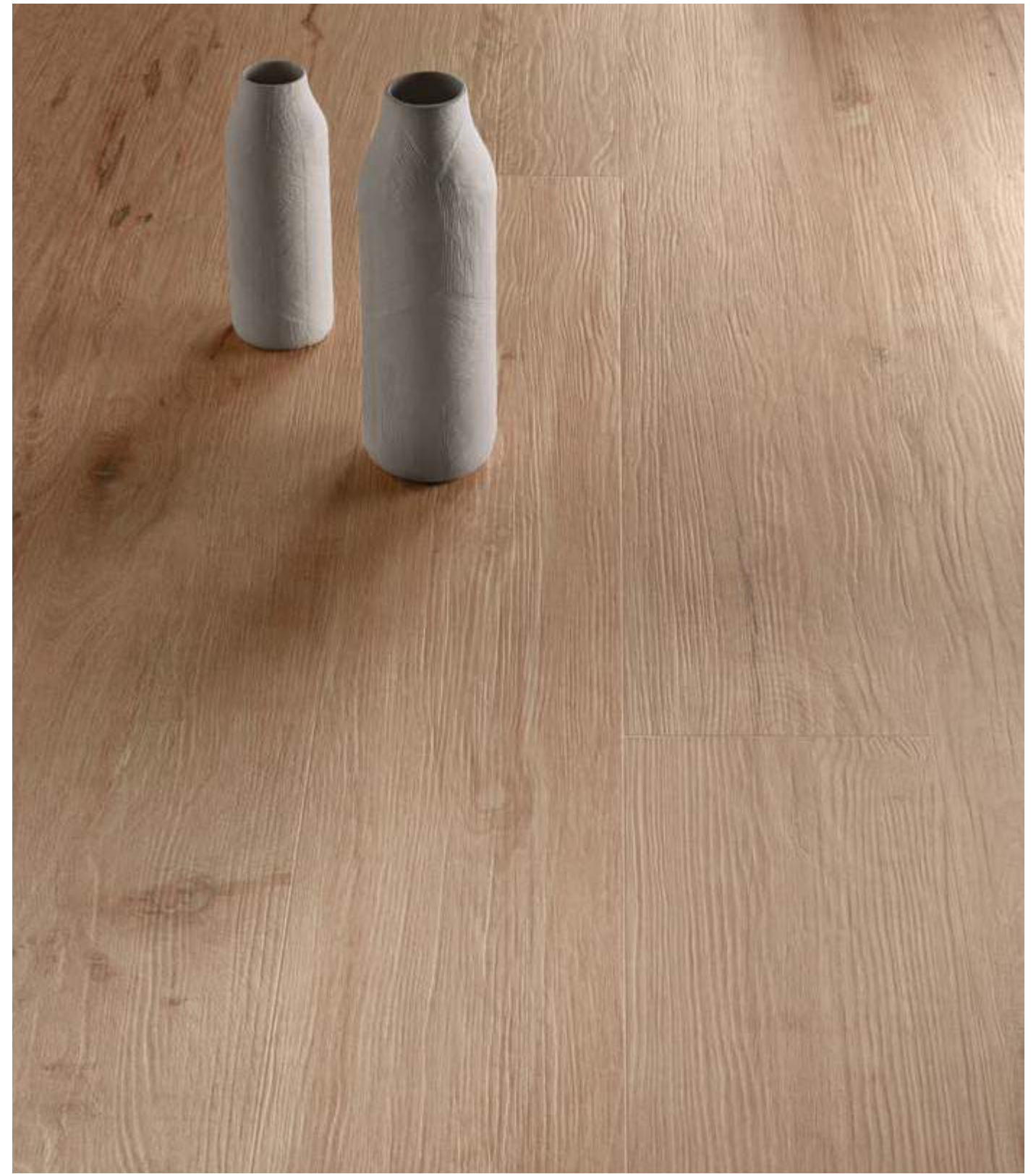



**A // HOME BEDROOM  
MIELE**

wall  
**MIELE** 20x120 . 8"x48" RETT  
**MIELE** 30x120 . 12"x48" RETT

floor  
**CEPPO DI GRES GRIGIO** 120x120 . 48"x48" RETT



#ELEGANT  
MOOD



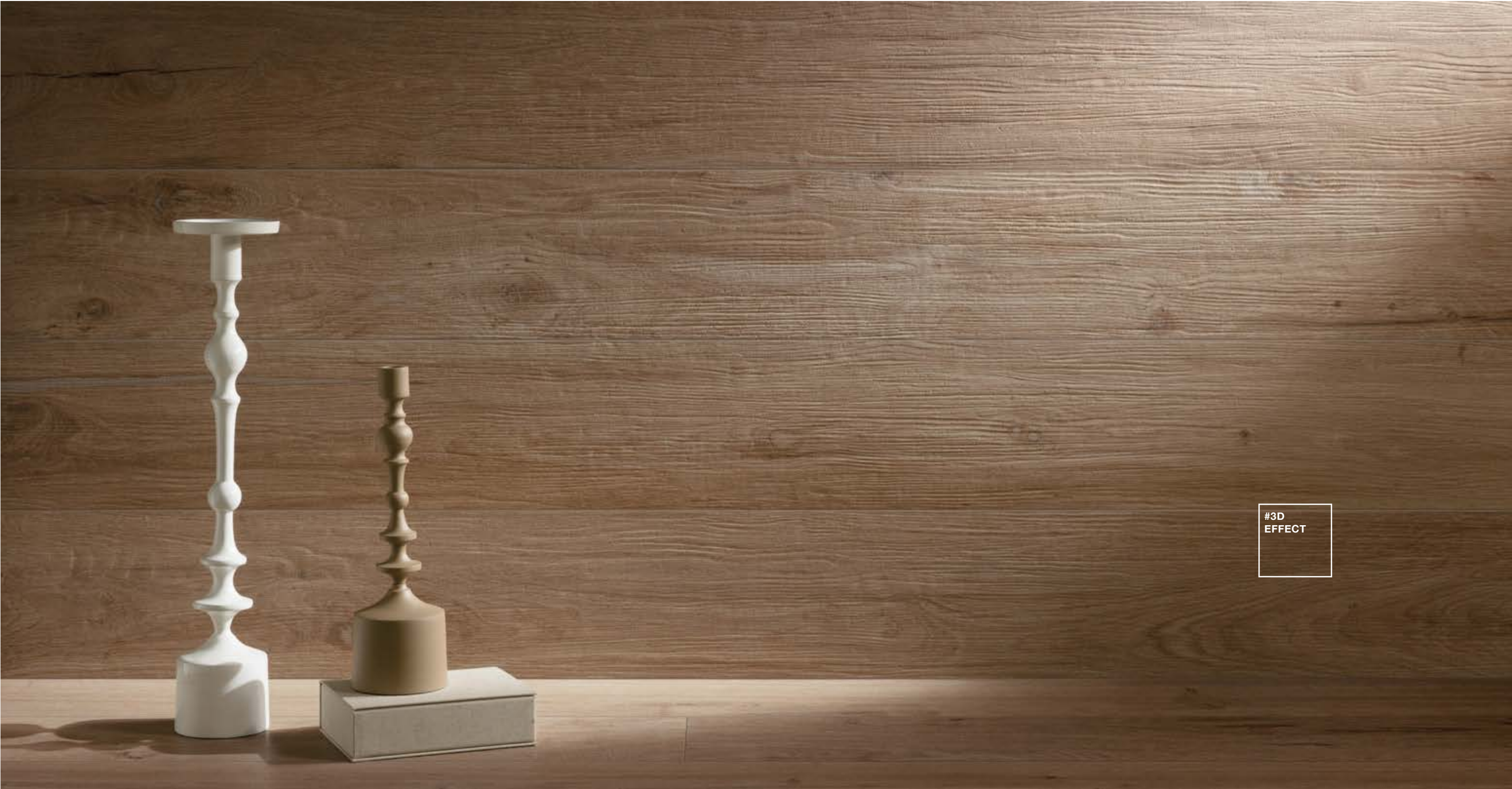



**C // CONTRACT OFFICE  
MIELE**

**wall**  
**MIELE** 20x180 . 8"x72" RETT  
**floor**  
**MIELE INTARSIO** 60x60 . 24"x24" RETT

**Intarsio** rende attuale il fascino delle antiche e **pregiate pose** a cassettone //  
Un motivo che contribuisce a fare di Briccole una serie **insensibile alle mode** e versatile dal punto di vista stilistico //

**Intarsio** makes the charm of ancient and **exquisite installation layouts** contemporary //  
A reason that contributes to making Briccole a series that is not subject to **fashion trends** and truly versatile from a stylistic point of view //

**Intarsio** remet au goût du jour le charme des anciennes et **précieuses poses Versailles** //  
Un motif qui contribue à faire de Briccole une série **insensible aux modes** et polyvalente d'un point de vue stylistique //

**Intarsio** modernisiert den Charme der alten und **kostbaren Kassettenverlegungen** //  
Dadurch verwandelt sich Briccole in eine **zeitlose** und stilistisch vielseitige Serie //

Декор **Intarsio** наделяет актуальностью очарование старинной и **престижной кессонной укладки** //  
Этот мотив превращает Briccole в коллекцию, **неподвластную веянию мод** и практичную со стилистической точки зрения //





MIELE INTARSIO 60x60 . 24"x24" RETT

#3D  
VEINS





## A // HOME BATHROOM MIELE

### wall

**MIELE** 15x60 . 6"x24" RETT

**MIELE** 30x120 . 12"x48" RETT

**TO BE MARBLE STATUARIO** 60x120 . 24"x48" LUX-RETT

### floor

**MIELE** 15x60 . 6"x24" RETT

### wash basin

**ELEMENT TO BE MARBLE STATUARIO**

Con Briccole  
l'effetto legno non teme  
gli ambienti umidi //  
Come tutto il gres  
porcellanato Cercom, è  
**inassorbente**, facile da  
pulire e **inospitale per  
funghi** e batteri //

The Briccole wood look  
does not fear damp  
environments //  
Like all Cercom porcelain  
stoneware, it is **non-  
absorbent**, easy to clean  
and **resistant to fungi** and  
bacteria //

Avec Briccole, l'effet bois ne  
craint pas les environnements  
humides //  
Comme c'est le cas pour  
tout le grès cérame Cercom,  
il est **imperméable**,  
d'entretien facile et **résistant  
aux champignons** et aux  
bactéries //

Mit Briccole fürchtet die  
Holzoptik keine Feuchtigkeit //  
Es ist, wie das gesamte  
Feinsteinzeug von  
Cercom, **nicht saugfähig**,  
reinigungsfreundlich und bietet  
**keinen Nährboden für Pilze**  
und Bakterien //

Благодаря Briccole эффект  
дерева не боится влажных  
помещений //  
Как и весь керамогранит  
Cercom, эта коллекция **не  
впитывает воду**, легко  
чистится и **не допускает  
размножение грибков** и  
бактерий //



C // CONTRACT MEETING ROOM  
AVORIO

floor  
AVORIO 20x120 . 8"x48" RETT







AVORIO 20x120 . 8"x48" RETT

Coi cinque formati è possibile realizzare **numerose pose**, adatte ad ambienti di qualunque estensione // La doga 20x180 dona alla texture lignea **respiro emotivo**, esaltandone la verisimiglianza //

The five sizes enable the creation of **numerous installation layouts**, suitable for environments of any size // The 20x180 slat gives the wood texture **warmth**, enhancing its verisimilitude //

Ses cinq formats permettent de réaliser de **nombreuses poses**, adaptées aux espaces de toute taille // La latte 20x180 donne à la texture effet bois un **souffle d'émotion**, rendant encore plus saisissante la vraisemblance //

Die fünf Formate bieten **zahlreiche Verlegelösungen** für Räume in allen Größen // Durch die Lamelle 20x180 wirkt die Holztextur **besonders schön**, was auch ihr natürliches Erscheinungsbild zur Geltung bringt //

При помощи пяти форматов можно выполнять **многочисленные схемы укладки**, пригодные для помещений любых размеров // Рейка размером 20x180 наделяет деревянную фактуру **эмоциональной выразительностью**, подчеркивая реалистичность //





**A // HOME LIVING  
AVORIO**

**wall**  
**AVORIO** 20x180 . 8"x72" RETT  
**floor**  
**AVORIO INTARSIO** 60x60 . 24"x24" RETT

Ogni nuance ha una sua **personalità** che non condiziona le **scelte cromatiche** dell'intero progetto di interior design //

Each nuance has its own **personality** that does not place limits on the **colour choices** of the whole interior design project //

Chaque nuance a sa propre **personnalité** qui ne conditionne pas les **choix chromatiques** de l'ensemble du projet de design d'intérieur. //

Jede Farbnuance hat ihre eigene **Persönlichkeit**, die jedoch die **Farbwahl** des gesamten Inneneinrichtungsprojekt keinesfalls beeinflusst //

Каждый оттенок обладает своей **индивидуальностью**, которая не влияет на **выбор цветов** всего проекта дизайна интерьера //











## A // HOME KITCHEN AVORIO + TORTORA

### floor

**AVORIO** 30x120 . 12"x48" RETT

**TORTORA INTARSIO** 60x60 . 24"x24" RETT

### counter & backsplash

**TO BE MARBLE RENOIR** 80x180 . 32"x72" LUX-RETT

Colorazioni **naturali** e **contemporanee**, texture dettagliate e suggestive // Briccole mette al servizio dell'interior design un effetto legno dall'**estetica sempre attuale** perché rispettosa della naturalità dell'ispirazione //

**Natural** and **contemporary** colours, featuring a wealth of details and evocative textures // Briccole puts at the service of interior design a wood-look tile with an **ever-contemporary aesthetic** because it respects the naturalness of the material of inspiration //

Des couleurs **naturelles** et **contemporaines**, des textures détaillées et évocatrices // Briccole met au service du design d'intérieur un effet bois à l'**esthétique intemporelle** car respectueuse du caractère naturel de l'inspiration //

**Natürliche** und **zeitgenössische** Farben, detaillierte und eindrucksvolle Texturen // Briccole bietet dem Interior Design eine **stets hochaktuelle** Holzoptik, da sie die Natürlichkeit der Inspiration respektiert //

**Натуральные** и **современные** цвета, детальная и эффектная фактура // Briccole предоставляет в распоряжение дизайнера интерьеров эффект дерева **со всегда актуальной эстетикой**, уважающей естественность источника вдохновения //



**AVORIO** 30x120 . 12"x48" RETT  
**TORTORA INTARSIO** 60x60 . 24"x24" RETT

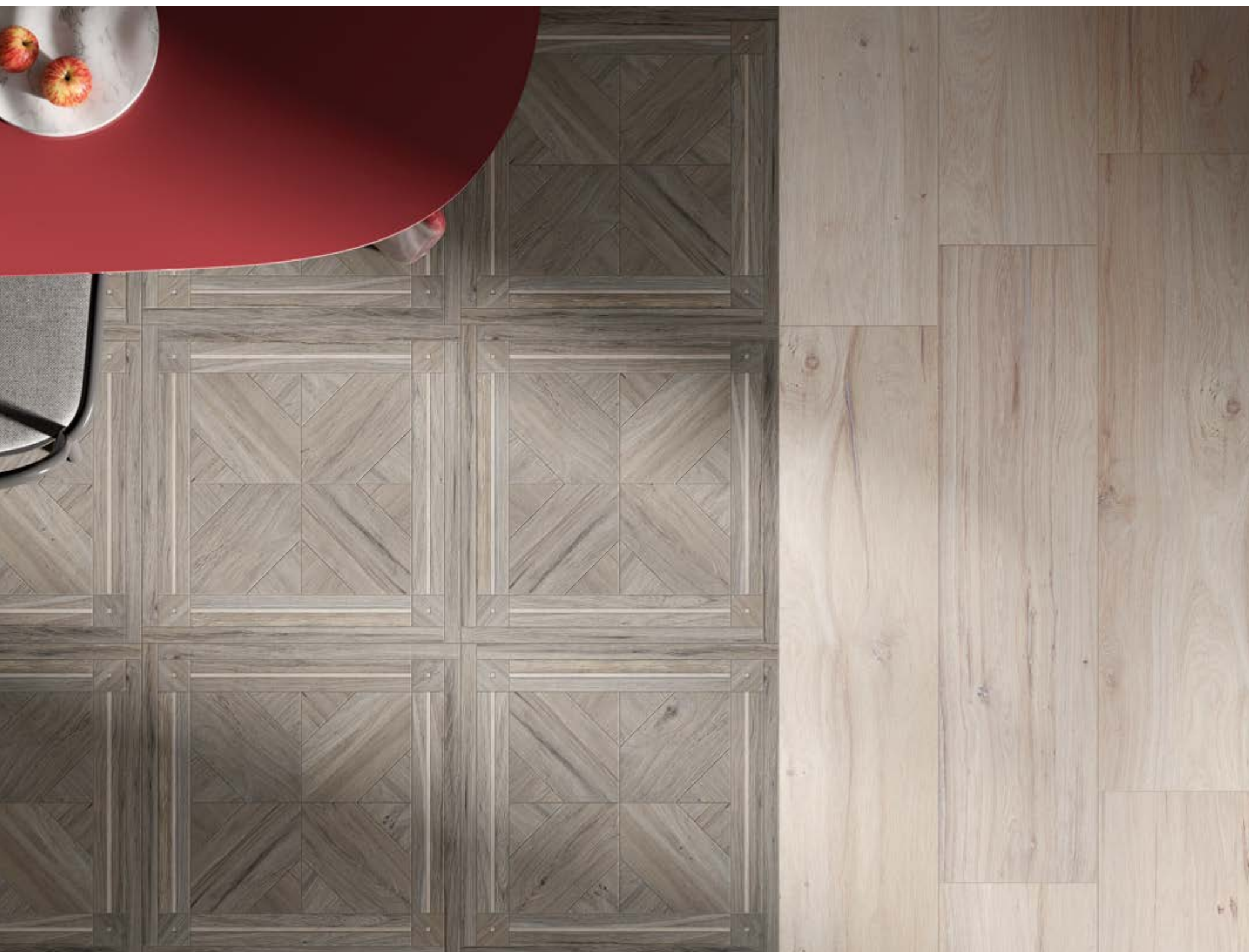

**AVORIO** 20x180 . 8"x72" RETT





**C // CONTRACT BISTROT  
TORTORA**

floor out  
**TORTORA R11** 20x120 . 8"x48" RETT

wall&floor in  
**TORTORA** 20x180 . 8"x72" RETT





**floor**  
**TORTORA** 20x180 . 8"x72" RETT

**wall&floor in**  
**TORTORA** 20x180 . 8"x72" RETT







## A // HOME BATHROOM TORTORA

### floor

**TORTORA** 15x60 . 6"x24" RETT

**TORTORA** 20x120 . 8"x48" RETT

### wall

**TORTORA** 20x120 . 8"x48" RETT

**TORTORA** 20x180 . 8"x72" RETT

Caldo e avvolgente, Briccole vibra di una **naturalità accogliente** e rassicurante // Lo spazio abitato si fa elegante ed essenziale, per atmosfere che favoriscono il **benessere** di corpo e mente //

Warm and enveloping, Briccole resonates with a **cosy** and reassuring **naturalness** // The home becomes elegant and essential, making for atmospheres that favour mental and physical **well-being** //

Chaleureuse et enveloppante, Briccole vibre d'un **naturel accueillant** et rassurant // L'espace de vie devient élégant et épuré, pour des atmosphères qui favorisent le **bien-être** du corps et de l'esprit //

Briccole ist warm, hinreißend und von **behaglicher und beruhigender Natürlichkeit** // Der Wohnraum wirkt elegant und essenziell und schafft eine Atmosphäre, die das **Wohlbefinden** von Körper und Geist fördert //

Теплая и мягкая коллекция Briccole пропитана **уютной и внушающей доверие натуральностью** // Жилое пространство становится элегантным и строгим, создающим атмосферу **покоя** для тела и разума //



wall&floor in  
TORTORA 20x120 . 8"x48" RETT





# AVORIO



GRES PORCELLANATO SMALTATO COLORATO IN MASSA . GLAZED PORCELAIN STONWARE WITH COLOURED BODY . GRÈS CÉRAME ÉMAILLÉ COLORÉ DANS LA MASSE . GLASIERTES FEINSTEINZEUG IN DER MASSE GEFÄRBT . ГЛАЗУРОВАННЫЙ КЕРАМОГРАНИТ, ОКРАШЕННЫЙ ПО ВСЕЙ ТОЛЩИНЕ



Sizes	NAT	R11
8,5 MM 3/8" 20x180 . 8"x72" RETT	□	
9,5 MM 3/8" 30x120 . 12"x48" RETT	□	
20x120 . 8"x48" RETT	□	
15x60 . 6"x24" RETT	□	
INTARSIO 60x60 . 24"x24" RETT	□	



NAT  
R10 RETT

**Pezzi speciali** . Special pieces . Pièces spéciales  
Formteile . Специальные элементы: Pag. 58

# AMBRA



GRES PORCELLANATO SMALTATO COLORATO IN MASSA . GLAZED PORCELAIN STONWARE WITH COLOURED BODY . GRÈS CÉRAME ÉMAILLÉ COLORÉ DANS LA MASSE . GLASIERTES FEINSTEINZEUG IN DER MASSE GEFÄRBT . ГЛАЗУРОВАННЫЙ КЕРАМОГРАНИТ, ОКРАШЕННЫЙ ПО ВСЕЙ ТОЛЩИНЕ



Sizes	NAT	R11
8,5 MM 3/8" 20x180 . 8"x72" RETT	□	
9,5 MM 3/8" 30x120 . 12"x48" RETT	□	
20x120 . 8"x48" RETT	□	□
15x60 . 6"x24" RETT	□	
INTARSIO 60x60 . 24"x24" RETT	□	
19 MM 3/8" 30x120 . 12"x48" RETT		□



NAT  
R10 RETT



NAT  
R11 RETT

**Pezzi speciali** . Special pieces . Pièces spéciales  
Formteile . Специальные элементы: Pag. 58





GRES PORCELLANATO SMALTATO COLORATO IN MASSA . GLAZED PORCELAIN STONEWARE WITH COLOURED BODY . GRÈS CÉRAME ÉMAILLÉ COLORÉ DANS LA MASSE . GLASIERTES FEINSTEINZEUG IN DER MASSE GEFÄRBT . ГЛАЗУРОВАННЫЙ КЕРАМОГРАНИТ, ОКРАШЕННЫЙ ПО ВСЕЙ ТООЛЩИНЕ



Sizes	NAT	R11
  20x180 . 8"x72" RETT	□	
  30x120 . 12"x48" RETT	□	
 20x120 . 8"x48" RETT	□	□
 15x60 . 6"x24" RETT	□	
 INTARSIO 60x60 . 24"x24" RETT	□	
  30x120 . 12"x48" RETT		□



NAT  
R10 RETT



NAT  
R11 RETT

**Pezzi speciali** . Special pieces . Pièces spéciales  
Formteile . Специальные элементы: Pag. 58



GRES PORCELLANATO SMALTATO COLORATO IN MASSA . GLAZED PORCELAIN STONEWARE WITH COLOURED BODY . GRÈS CÉRAME ÉMAILLÉ COLORÉ DANS LA MASSE . GLASIERTES FEINSTEINZEUG IN DER MASSE GEFÄRBT . ГЛАЗУРОВАННЫЙ КЕРАМОГРАНИТ, ОКРАШЕННЫЙ ПО ВСЕЙ ТООЛЩИНЕ



Sizes	NAT	R11
  20x180 . 8"x72" RETT	□	
  30x120 . 12"x48" RETT	□	
 20x120 . 8"x48" RETT	□	□
 15x60 . 6"x24" RETT	□	
 INTARSIO 60x60 . 24"x24" RETT	□	
  30x120 . 12"x48" RETT		□



NAT  
R10 RETT



NAT  
R11 RETT

**Pezzi speciali** . Special pieces . Pièces spéciales  
Formteile . Специальные элементы: Pag. 58





DECORS . DÉCORS . DEKORE . ДЕКОРЫ



**INTARSIO AVORIO**  
60x60 . 24"x24" RETT



**INTARSIO AMBRA**  
60x60 . 24"x24" RETT



**INTARSIO MIELE**  
60x60 . 24"x24" RETT



**INTARSIO TORTORA**  
60x60 . 24"x24" RETT

## PEZZI SPECIALI

TRIMS . PIÈCES SPÉCIALES . FORMSTÜCKE . СПЕЦИАЛЬНЫЕ ИЗДЕЛИЯ



**Battiscopa**  
7,5x120 . 6"x48" RETT

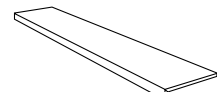

**Gradone costa retta**  
30x120x3,3 . 12"x48"x1<sup>5</sup>/<sub>16</sub>" RETT

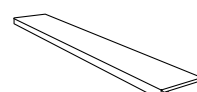

**Gradone square assembled**  
30x120x3,3 . 12"x48"x1<sup>5</sup>/<sub>16</sub>" RETT

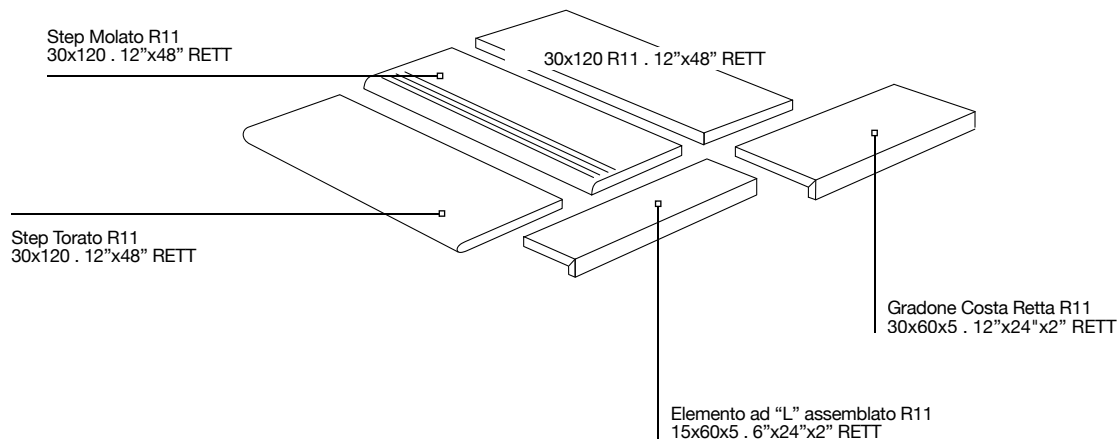

## PACKING

	PCS // BOX	SQM // BOX	KGS // BOX	BOXES // PALLET	SQM // PALLET	KGS // PALLET
8,5 MM 5/16"						
20x180 . 8"x24" RETT	4	1,44	27,50	36	51,84	1.040
9,5 MM 3/8"						
15x60 . 6"x24" RETT	14	1,26	28,00	40	50,40	1.136
20x120 . 8"x48" RETT / R11 RETT	4	0,96	20,70	48	46,08	1.022
30x120 . 12"x48" RETT	4	1,44	31,00	24	34,56	760
60x60 . 24"x24" INTARSIO RETT	3	1,08	22,80	40	43,20	928
19 MM 13/16"						
30x120 . 12"x48" RETT	2	0,72	30,60	24	17,28	760



# CARATTERISTICHE TECNICHE

TECHNICAL FEATURES . CARACTÉRISTIQUES TECHNIQUES . TECHNISCHE EIGENSCHAFTEN . ТЕХНИЧЕСКИЕ ХАРАКТЕРИСТИКИ

// ufoadv.com

## GRES PORCELLANATO SMALTATO COLORATO IN MASSA - ISO 13006 Bia GL GLAZED PORCELAIN STONEWARE WITH COLOURED BODY . GRÉS CÉRAME ÉMAILLÉ COLORÉ DANS LA MASSE GLASIERTES FEINSTEINZEUG IN DER MASSE GEFÄRBT - ГЛАЗУРОВАННЫЙ КЕРАМОГРАНИТ, ОКРАШЕННЫЙ ПО ВСЕЙ ТОЛЩИНЕ

	Aspetto superficiale Surface appearance Aspect superficiel Oberflächenbeschaffenheit Вид поверхности	≥ 95%	Conforme Compliant Conforme Konform Соответствует
	Lunghezza e larghezza Length and width Longueur et largeur Länge und Breite Длина и ширина	Deviazione valore medio % rispetto a dimensione di fabbricazione. Deviation of the average size for each tile from the average size to the work size (%). Ecart dimensionnel moyen en % par rapport aux dimensions de fabrication. Abweichung des Durchschnittswertes in % hinsichtlich der Produktionsgröße. Отклонение средн. значения, %, от производственных размеров > 410 cm2 +/- 0,6% - ≤ 410 cm2 +/- 0,75%	± 0,5% ± 1,5 mm
	UNI EN ISO 10545-2	Deviazione valore medio % rispetto a dimensione di fabbricazione. Deviation of the average size for each tile from the average size to the 10 test specimens (%). Ecart de valeur moyenne unitaire % en rapport à la valeur moyenne de 10 échantillons mesurés. Abweichung des Durchschnittswertes der einzelnen Fliesen in % hinsichtlich des Durchschnitts von 10 getesteten Mustern. Отклонение средн. значения, отдельной плитки относительно средн. значения 10 измеренных образцов +/- 0,5%	± 0,5% ± 1,5 mm
	Rettilineità degli spigoli Straightness of sides Rectitude des arêtes Kantengeradheit Прямолинейность кромок	+/- 0,5%	± 0,5% ± 1,5 mm
	Spessore / Thickness / Epaisseur/Stärke / Толщина	+/- 5%	± 5% ± 0,5 mm
	Ortogonalità Rectangularity Orthogonalité Rechtwinkligkeit Ортогональность	+/- 0,5%	± 0,5% ± 1,5 mm
	Variazioni di tono. Shade variations Variations de nuance Tonvariationen Вариацию оттенка	≤ 0,5% GRUPPO Bia GL	V2 Lieve variazione Slight variation Legere variation Geringe abweichung Легкое изменение
	Assorbimento d'acqua Water absorption Absorption d'eau Wasseraufnahme Водопоглощение	≤ 0,5% GRUPPO Bia GL	E ≤ 0,1% Bia GL
	Resistenza della superficie (scala MOHS) Scratch hardness (MOHS scale) Dureté de la surface (échelle MOHS) Oberflächenhärte (MOHS skala) Поверхностная прочность по (шкале Мооса)	EN 101	≥ 6
	Resistenza a flessione e forza di rottura Modulus of rupture and breaking strength résistance à la flexion et force de rupture Biegefestigkeit und Bruchlast Прочность на изгиб Модуль жесткости	S ≥ 1300 N R ≥ 35 N/mm <sup>2</sup>	S ≥ 1300 N R ≥ 35 N/mm <sup>2</sup>
	Resistenza alla abrasione della superficie di piastrelle smaltate Resistance to surface abrasion of glazed tiles Résistance à l'abrasion de la surface des carreaux émaillés Widerstand gegen Abrieb der Oberfläche der glasierten Fliesen Стойкость глазурованной плитки к поверхностному истиранию	Come dichiarato dal produttore See manufacturer's declaration Selon déclaration du producteur Entsprechend der Herstellerangaben Как указано изготовителем	Classe 3-4 Class 3-4 Classe 3-4 Gruppe 3-4 Класс 3-4
	Coefficiente di dilatazione termica lineare Linear thermal expansion coefficient Dilatation thermique linéaire Lineare Wärmeausdehnung Кэффициент линейного теплового расширения	Come dichiarato dal produttore See manufacturer's declaration Selon déclaration du producteur Entsprechend der Herstellerangaben Как указано изготовителем	Metodo disponibile Method available Méthode disponible Verfügbares verfahren Определяется производителем
	Resistenza allo shock termico Thermal shock resistance Résistance au choc thermique Temperaturwechselbeständigkeit Стойкость к тепловым перепадам	Nessun campione deve presentare alterazioni No sample must show visible alteration Aucun carreau ne doit présenter d'altération Kein Muster darf sichtbare Veränderungen zeigen Никакой образец не должен показывать изменений	Resistente Resistant Résistant Widerstandsfähig Устойчивый
	Resistenza al gelo Frost resistance Résistance au gel Frostbeständigkeit Морозостойкость	Non devono presentare difetti visibili No sample must show visible defect Aucun carreau ne doit présenter de défaut Muster dürfen keine sichtbaren Schäden zeigen Не должны обнаруживать видимые дефекты	Ingelivo Frost proof Ingeilf Frostsicher Морозостойкость
	Resistenza all'attacco chimico (tranne acido fluoridrico) Resistance to chemical attack (except hydrofluoric acid) Résistance à l'attaque chimique (sauf acide fluoridrique) Säure- und Laugenbeständigkeit (außer Flußsäure) Стойкость к бытовым химикатам	Nessun campione deve presentare alterazioni No sample must show visible alteration Aucun carreau ne doit présenter d'altération Muster dürfen keine sichtbaren Veränderungen zeigen Никакой образец не должен показывать изменений	Classe A-LA-HA Class A-LA-HA Classe A-LA-HA Gruppe A-LA-HA Класс A-LA-HA
	Resistenza alle macchie di piastrelle smaltate Resistance to stains of glazed tiles Résistance aux taches des carreaux émaillés Widerstand gegen Fleckenbildner der glasierten Fliesen Стойкость глазурованной плитки к образованию пятен	Nessun campione deve presentare alterazioni No sample must show visible alteration Aucun carreau ne doit présenter d'altération Muster dürfen keine sichtbaren Veränderungen zeigen Никакой образец не должен показывать изменений	Classe 5 Class 5 Classe 5 Gruppe 5 Класс 5
	Resistenza alla scivolosità. Coefficiente di attrito medio Skid resistance. Average coefficient of friction Résistance au glissement. Coefficient de frottement moyen Rutschfestigkeit. Mittlerer Reibungswert Сопротивление скольжению. Средний коэффициент трения	B.C.R.A. REP CEC. 6/81 (NO SATIN-RETT - NO LUX - NO SATIN) DIN 51130 ≥ R 9 (NO SATIN-RETT - NO LUX - NO SATIN - NO WAX) DIN 51097 (NO SATIN-RETT - NO LUX - NO SATIN - NO WAX) DCOF	0,40 ≤ M ≤ 0,74 R10 R11 Classe B Class B Classe B Gruppe B Класс B Classe C Class C Classe C Gruppe C Класс C



Via A. Volta 23/25 - 42013 Casalgrande (Re) Italy  
Tel. +39-0522-998911/411  
Fax Italy +39-0522-998910  
Fax Export +39-0522-998930/996218  
www.cercomceramiche.it



© Copyright 2022 Gruppo Romani S.p.A.  
Gruppo Romani S.p.A. Industrie Ceramiche  
www.grupporomanispa.com





# BRICCOLE

## #SIZE



## #COLORS

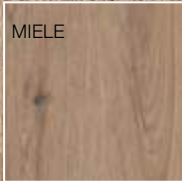

## #SURFACES

